

[新築] 完成見学会開催

8/4(土)・5(日)

好評につき
8月も開催

会場/仙台市泉区桂3-21-12
開催時間/10:00~17:00



夏涼しく、冬暖かい 『パッシブハウス』



太陽熱や夜間冷気を蓄え利用し、室温を一定時間25℃に保つように働く「蓄熱塗り壁エコナウォール25」

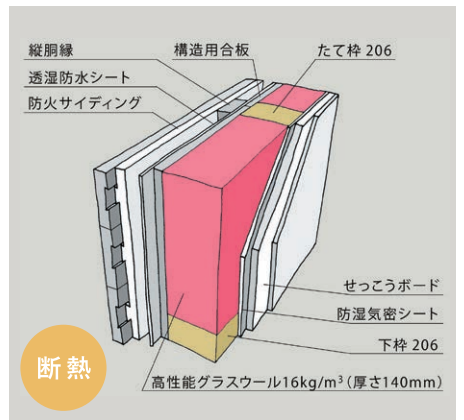

北洲は骨太の「ツーバイシックス」構造。壁の強度と断熱性能が一層高い家を実現しています。

「いごち」の良さを生み出す、「3熱」*の働き。*3熱とは断熱・遮熱・蓄熱のこと。

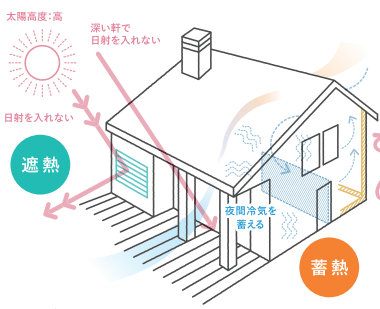

夏を涼しく快適に。

直射日光を遮ることが夏の暑さを防ぐポイントです。深い軒、外付けブラインド、日射遮蔽を効果的に使うことにより、直射日光が室内に入るのを防ぎ、室温上昇を抑えます。

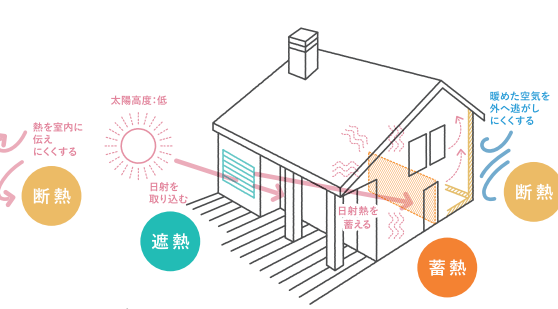

冬は暖かく健康的に。

冬場を上手に過ごすためには日射熱の取り込みがポイントです。外付けブラインドは羽の角度を変えるだけで日射を室内に取り込むことができます。取り入れた日射熱はエコナウォール25に蓄熱することで、夜間の室温低下を緩やかにします。



PLAN DATA

1階床面積 / 84.42㎡ (25.48坪)
2階床面積 / 59.55㎡ (17.98坪)
延べ床面積 / 143.97㎡ (43.46坪)

住所/仙台市泉区桂3-21-12



ここが原点、ここから未来。

60th Anniversary

おかげさまで北洲は60周年。

北洲創業の原点、それは「北国にこそ豊かな住文化を」という理念のもと、雪と寒さに強い快適な住まいをつくることでした。社員一人ひとりが、企業としての本源を胸に抱きつつ、新しい可能性を広げ、未来に向かって、挑戦と成長を続けてまいります。

今のお住まいを、夏涼しく、冬暖かくしたい方へ

リフォーム相談会も同時開催

〈工法や築年数を問わず、お気軽にどうぞ〉

- 断熱リフォーム実例をご紹介します!
 - リフォームの疑問に、その場でお答え!
- 浴室交換と同時に断熱性アップ? 予算内でどういった断熱ができる?

ご家族の健康を守る
断熱リフォーム



お問合せは

022-348-3451

受付時間/
10:00~17:00
(火・水曜定休)

株式会社 北洲 ハウジング事業部 仙台支店 〒981-3341 宮城県仙台市成田9丁目2-2
TEL022-348-3451 FAX022-348-3935 国土交通大臣許可(特-28) 第19409号

ホームページからもご覧いただけます。

北洲ハウジング 検索
<https://www.hokushuhousing.co.jp/>

ご予約は
右記コードを
携帯電話で
読み取りください。



ONE×ONE Story

ひとりひとりの理想をかなえる物語

これから新しい場所で、新しい時間を刻んでいくこと。ふたつとないこの地で
歩いていくこと。新しい物語を進めるためのひとりひとりの理想をかなえること。
その思いに北洲ハウジングは、こだわりと先進の技術で理想の住まいをご提案します。

HOKUSHU
北洲ハウジング

グッド・エイジング～時を経て、なお、美しい家～

創業60年を迎え、東北の地に根ざしながら、雪と寒さに強く、時とともに味わいも愛着も増していく「グッド・エイジング」な住まいをお届けしています。断熱性能は、日本の省エネルギー基準をはるかに上回るHEAT20の最高水準G2をクリアしており※、冬季の寝室でも18℃を下回らない、住まう方々の健康と快適を叶える住まいをご提案してまいります。

※プランにより異なる場合があります。



エバーステージ明石台
EVER STAGE
Akaishidai

住みたくなるまち日本一を目指す「富谷市」の
成長著しい「明石台」

邸宅街の穏やかさと中心部への好アクセス
快適性と利便性も享受

この理想の丘で、あなただけの時間を刻んでみませんか。

LOCATION 周辺環境

暮らしを支える生活利便施設と仙台中心部への好アクセス

「エバーステージ明石台」は成長著しい富谷市明石台に開発する邸宅地。
周辺にはイオンタウン仙台泉大沢をはじめ、毎日の生活を支える商業施設が豊富に揃う住環境。
また地下鉄泉中央駅へのアクセスもスムーズです。



イオンタウン仙台泉大沢(徒歩9分/約700m)



富谷市立明石台小学校(徒歩13分/約980m)



明石台四丁目第1公園(徒歩3分/約190m)



明石台内科(徒歩9分/約720m)



七十七銀行明石台支店(徒歩11分/約880m)

[区画図・価格表]

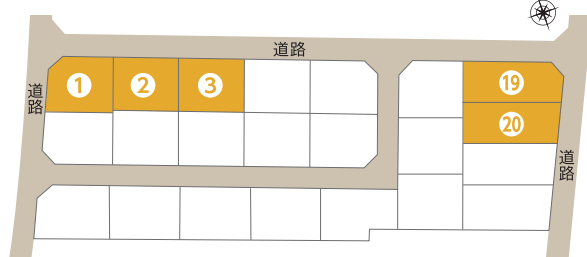

区画No.	面積(m ²)	坪数	販売価格
1	252.52m ²	76.38坪	2,853万円
2	250.06m ²	75.64坪	2,684万円
3	250.06m ²	75.64坪	2,684万円
19	279.87m ²	84.66坪	2,979万円
20	279.02m ²	84.40坪	3,070万円

地下鉄泉中央駅へ車で**5分**(約3,490m)
泉中央・仙台市中心部を快適に使いこなす軽快アクセスが魅力です。

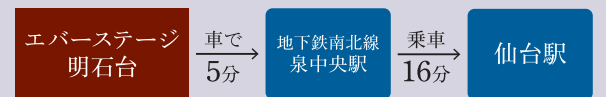

※地下鉄の所要時間は平日、日中時の運行時刻表によるもので、待ち時間・乗り換え時間は含まれません。なお、ラッシュ時にはさらに時間を要する場合があります。車による所要時間は実測のため、交通状況によりさらにお時間を要する場合があります。



スマホから
地図アプリで
簡単アクセス!



[エバーステージ明石台概要] ●所在地/宮城県富谷市明石台四丁目5-1、5-4他 ●交通/宮城交通「明石台三丁目北」バス停下車徒歩4分(約270m)、「明石台三丁目」バス停下車徒歩6分(約450m) ●総区画数/21区画 ●今回販売区画/5区画 ●土地面積/250.06m²(2区画)~279.87m²(1区画) ●販売価格/2,684万円(2区画)~3,070万円(1区画) ●開発許可番号/宮城県(仙土)指令第14号(平成30年4月3日付) ●地目/宅地 ●用途地域/第一種中高層住居専用地域 ●建ぺい率/60% ●容積率/120% ●開発総面積/6,452.54m² ●造成完了時期/平成30年9月末 ●権利形態/所有権 ●道路幅員/市道北東西側約6m ●設備/東北電力、仙台市ガス、上水道:市営水道、雨水の排水:U字溝、汚水の排水:公共下水道 ●購入後の費用/水道加入金:口径20mmの場合、192,240円(税込) ●学区/小学校:明石台小学校約980m(徒歩13分)、中学校:東陽陽台中学校約1,220m(徒歩27分) ●地区計画 ※「エバーステージ明石台」では美しい街並みをつくるために、街づくり協定を設けています。(地区計画による)この協定に沿った外構計画を実施していただくことがご購入の条件となります。 ●広告有効期限/2018年8月末日

【建築条件付宅地について】この土地は土地売買契約締結後3ヶ月以内に(株)北洲と建物の建築請負契約を締結していただくことを条件に販売致します。この期間内に建築しない事が確定した時、又は建築請負契約が成立しなかった場合には、土地売買契約は白紙となり、受領した金額は全額お返しいたします。

[予約制] 建築条件付宅地分譲 第一期5区画「エバーステージ明石台」

先着順申込受付開始 / 現地ご案内会開催

ご予約は
こちらから



■現地で見学をご希望の方は下記までお問い合わせください。 ————— HPからもお問い合わせいただけます。 エバーステージ明石台 検索